

# Fransgård

Håndbog  
Manual  
Handbuch  
Manual de reference

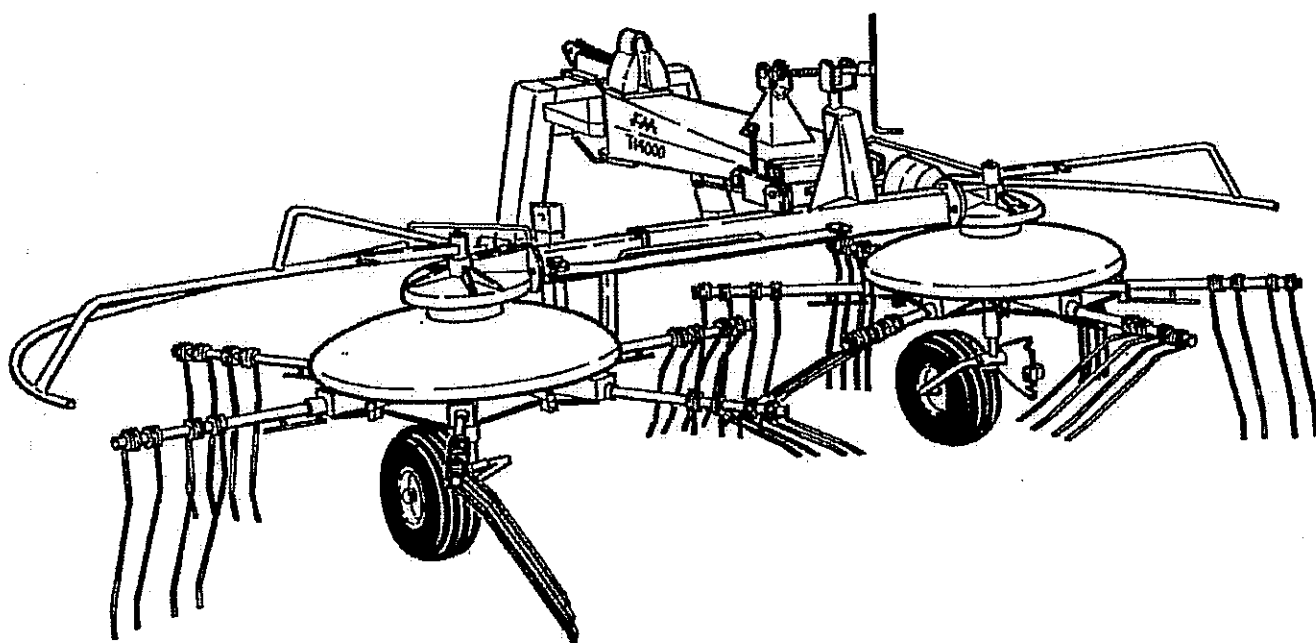

Combirive  
Universal Haymaker  
Universal Heumaschine  
L'andaineuse Combinee

**TI-4000**

**TI-4000S**

# Fransgård

Fredbjergvej 132 . DK-9640 Farsø

Type

TI-4000S

Kg

420

KW

30

Serie Nr.

År

Made in Denmark



104

Fransgård Maskinfabrik A/S  
Fredbjergvej 132  
DK - 9640 Farsø  
Telefon : +45 98 63 21 22  
Fax : +45 98 63 18 65  
[www.fransgard.dk](http://www.fransgard.dk)

<b>INDHOLDSFORTEGNELSE</b>	<b>Side</b>
Tekniske data .....	1
Sikkerhedsforskrifter .....	2
Introduktion .....	2
Montering .....	2
Sammenrivning .....	3
Spredning .....	3
Transportstilling .....	3
Bestilling af reservedele .....	4
Smøring og vedligeholdelse .....	4
Reservedelslister .....	14-

<b>LIST OF CONTENTS</b>	<b>Page</b>
Technical Specifications .....	1
Safety Precautions .....	5
Introduction .....	5
Mounting .....	5
Raking up .....	6
Tedding .....	6
Transport position .....	6
Ordering Spare Parts .....	7
Lubrication and Maintenance .....	7
Spare Part Lists .....	14-

<b>INHALTSVERZEICHNIS</b>	<b>Seite</b>
Technische Daten .....	1
Sicherheitsvorschriften .....	8
Einführung .....	8
Montage der Maschine .....	8
Schwaden .....	9
Streuen .....	9
Transportstellung .....	9
Bestellung von Ersatzteilen .....	10
Abschmieren und Wartung .....	10
Ersatzteillisten .....	14-

<b>TABLE DES MATIERES</b>	<b>Page</b>
Caracteristiques techniques .....	1
Consignes de sécurité .....	11
Introduction .....	11
Montage de la Machine .....	11
Râtelage .....	12
Epan dage .....	12
Position de transport .....	12
Commande de pièces de rechange .....	13
Lubrication et maintenance .....	13
Liste de pièces de rechange .....	14-

<b>TEKNISKE DATA</b>	
Arbejdsbredde TI-4000 .....	3,40m-4,00m
Arbejdsbredde TI-4000S .....	3,60m-4,20m
Transportbredde .....	2,15m/7,1'
Arbejdshastighed, op til .....	10-15km/t
Kraftbehov .....	40hk/30kW.
Kraftudtag .....	400-540 omdr./min.
Dækstørrelse .....	16,5x6,5-6 ply.
Vægt .....	425 kg
Antal sprede-/rivetænder .....	24 stk.

<b>TECHNICAL SPECIFICATIONS</b>	
Working width TI-4000 .....	3,40m/11,5'-4,00m/13,5'
Working width TI-4000S .....	3,60m/11,8'-4,20m/13,8'
Transport width .....	2,15m/7,1'
Working speed, up to .....	10-15km/h./7-10 mph
Power requirement .....	40hp/30kW.
PTO .....	400-540 rpm.
Tyre size .....	16,5x6,5-6 ply.
Weight .....	425 kg/937 lbs.
Number of tines .....	24 pieces

<b>TECHNISCHE DATEN</b>	
Arbeitsbreite TI-4000 .....	3,40m/11,5'-4,00m/13,5'
Arbeitsbreite TI-4000S .....	3,60m/11,8'-4,20m/13,8'
Transportbreite .....	2,15m/7,1'
Arbeitsgeschwindigkeit, bis zu .....	10-15km/St./7-10 mph
Kraftbedarf .....	40PS/30kW.
Kraftentnahme .....	400-540 Umdr./Min.
Reifenabmess. ....	16,5x6,5-6 ply.
Gewicht .....	425 kg/937 lbs.
Zahl der Zett-/Rechenzinken .....	24 Stück

<b>CARACTERISTIQUES TECHNIQUES</b>	
Largeur de travail .....	3,40m/11,5'-4,00m/13,5'
Largeur de travail .....	3,60m/11,8'-4,20m/13,8'
Largeur de transport .....	2,15m/7,1'
Vitesse de travail, jusqu'à .....	10-15km/h./7-10 mph
Puissance nécessaire .....	40ch/30kW.
Prise de force .....	400 -540tr./min.
Dimensions des pneus .....	16,5x6,5-6ply.
Poids .....	425 kg/937 lbs.
Nombre de dents d'épandage/de râtelage .....	24 pcs.

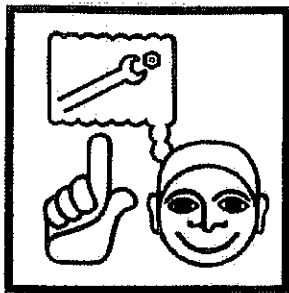

## SIKKERHEDSFORSKRIFTER

Alle afskærmninger skal være på plads og kontrolleres, før maskinen arbejdsorganer roterer, er uforsvarligt.

Maskinen er beregnet til anvendelse i stråafgrøder og må ikke anvendes til andet.

Maskinen må kun betjenes af kvalificeret bruger.

Smøring, justering og indstilling af maskinen må kun foretages, når denne er standset, og kraftudtaget er slået fra.

Efterspænd bolte og kontroller indstillinger efter ca. 5 timers drift.

Der bør kun anvendes originale Fransgård reservedele.

Brugsanvisning skal gennemlæses før igangsætning.

## INTRODUKTION

Fransgård Combirive model TI-4000 / TI-4000S er en af de hurtigste og mest effektive combiriver på verdensmarkedet, og med alle arbejdsfunktioner: spredning, vending og sammenrivning. derved opnåes en jævn spredning af materialet.

Ved sammenrivning er rivearmene kurvestyret, således at pick-up fjedrene vipper op, derved opnåes en meget skånsom behandling af materialet.

Ved kørsel med topstangsfæstet i flydende position, skal bolt (42400) afmonteres, og topstangen indstilles som vist på illustrationen.

Maskinen er monteret med ballonhjul med bred bæreflade.

Rotorhastighed og fremkørselshastighed må vælges efter afgrødens art og beskaffenhed.

**PTO:** Spredning og vending 400-max.500 omdr./min.

**PTO:** Sammenrivning 350-max.400 omdr./min.

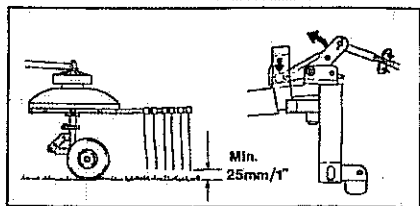
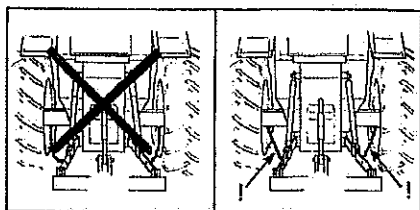

## MONTERING

Forbindelsesramme (55006) monteres på mellemramme (55013) (55113) med stillebeslag (55005).

Mellemramme (55034) (55052) monteres på forbindelsesramme (55006) med bolt (55004), herefter monteres håndtag (51259) og gevindspindelen skrues i beslaget på mellemramme (55034) (55052).

Trepunktsophæng (55033) (55050) monteres på mellemramme (55034) (55052) med bolt (55523) (55051).

Hjulbeslagene (55032) monteres, herefter monteres støtteben (55525).

Beskyttelsesbøjler (55015) og (55025) monteres og holdebeslag (55010) monteres.

PTO. aksel monteres og hænges i PTO. beslag (55001).

Beslag (55017) med pick-up fjedre monteres, bemærk at der er Se i øvrigt samle / reservedelstegninger på efterfølgende sider.

## ARBEJDSSTILLING

Combirive model TI-4000 / TI-4000S har to arbejdsstillinger i trepunktsophænget:

A: Topstangsfæstet i fast position.

B: Topstangsfæstet i flydende position. (se illustrationen)

Ved kørsel på skrånninger, bakker m.v. anbefales trepunktsophængets arbejdsstilling i fast position (A:).

Combirive model TI-4000 / TI-4000S har hele fire forskellige arbejdspositioner.

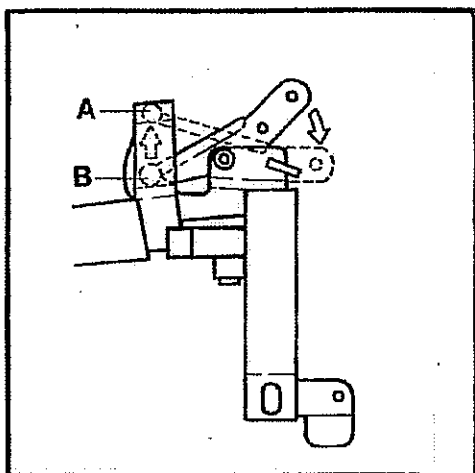

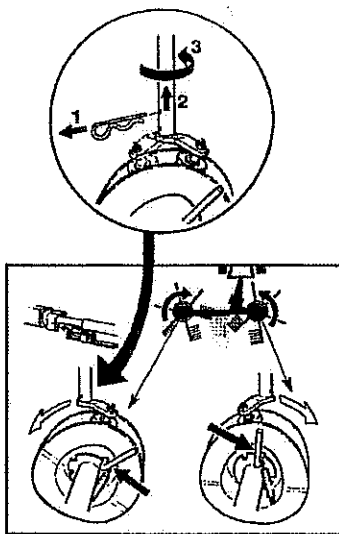

POS. 3

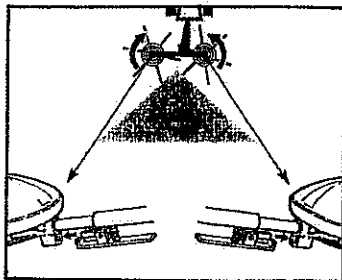

POS. 4

### SAMMENRIVNING

Ved sammenrivning monteres beslagene med pick-up fjedrene i det hjulbeslaget under rotorerne i det nederste eller næstnederste hul, maskinen skal stilles vandret med håndtaget som sidder øverst på mellemrammen, pick-up fjedrene må ikke røre jorden.

Maskinen er på bagsiden forsynet med et håndtag til indstilling af tre arbejdsbredder, som vælges efter hvilken afgrøde som skal rives sammen, samt ønske om skårbredde.

Under rotorerne er kurveskiverne forsynet med et håndtag, hvormed der er tre indstillingsmuligheder, her vælger man i hvilken position pick-up fjedrene skal aflægge materialet, denne indstilling vælges efter afgrødens beskaffenhed og ønske om skårbredde.

Maskinen er fra fabrikken indstillet i midterste position / grundposition.

### SPREDNING

Ved spredning monteres beslagene med pick-up fjedrene i den faste stilling på rotorerne, hjulhøjden stilles i det øverste hul i beslaget under rotorerne, og maskinen indstilles med håndtaget, som sidder øverst på mellemrammen, således den hælder fremover, pick-up fjedrene må ikke røre jorden.

I denne arbejdsstilling kan man også vælge tre arbejdsbredder ved at benytte håndtaget som beskrevet under "sammenrivning".

### TRANSPORTSTILLING

Omstilling af maskinen fra arbejdsstilling til transportstilling foregår ved:

maskinen løftes lidt fra jorden og stilles til mindste arbejdsbredde ved holdebeslagene monteres igen i beskyttelsesbøjlernes andet hul.

Maskinen frigøres herefter af låsepal (55014), og beslag (55003) frigøres af mellemrammen, maskinen skal herefter drejes rundt indtil beslag (55003) kan monteres i det dertil indrettede beslag på mellemramme (55013) (55113). Husk at montere sikringsplit (1210045). Beslag med pick-up fjedre flyttes over i de beslag som vender ind mod midten af maskinen.

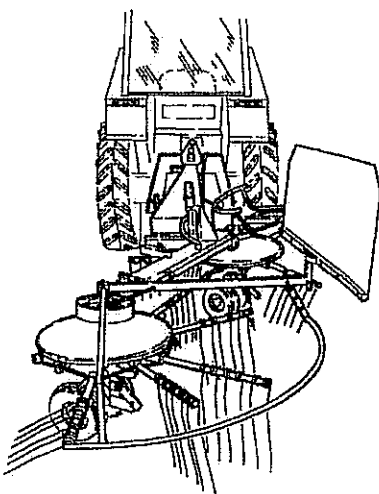

### BESTILLING AF RESERVEDELE

Reservedelsordren skal indeholde følgende oplysninger:

1. Maskintype.
2. Reservedelsnummer-beskrivelse-evt.dimension og antallet af ønskede dele.

### SMØRING OG VEDLIGEHOLDELSE

For hver 10 timers kørsel smøres kraftoverføringsakselen, og de anviste smøresteder smøres efter behov.

Efterspænd bolte.

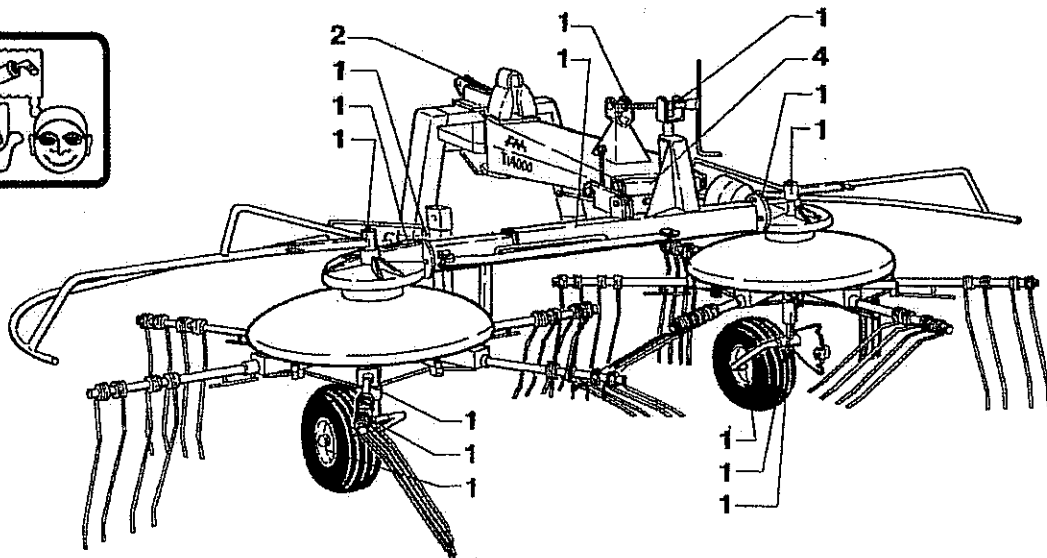

## SAFETY PRECAUTIONS

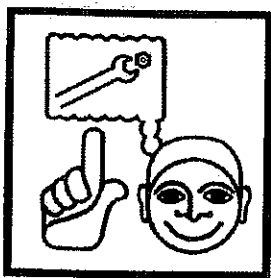

All screens must be correctly positioned and checked before starting the tedder. It is not advisable to remain in the working area of the tedder while working parts are rotating.

The machine is made to work in hay and strawcrops, and must not be used for anything else.

The machine must only be operated by qualified operator.

Machine lubrication, adjustment and setting may only take place while the tedder is not in use and while the power take-off is switched off.

Tighten bolts and check settings after approx. 5 hours of use.

Only use original Fransgård spare parts.

Read instructions for use carefully before starting.

## INTRODUCTION

The Fransgård Combirake model TI-4000 / TI-4000S is one of the fastest and most effective combirakes on the global market, and has all the working functions: tedding, turning over and raking up.

For tedding, the rake arms are in the locked position, and the machine leans forward to level the material evenly.

For raking up, the rake arms are cam-track controlled so in the fact that the tines tilt upwards, allowing the material to be treated very gently.

When driving with the top bar handle in floating position, the bolt (42400) has to be removed and the top bar adjusted as shown in the illustration.

The machine is fitted with balloon tyres with a wide bearing surface.

The rotor speed and forward speed of the tractor must be selected on the basis of the type and state of the crop.

**PTO:** Tedding and turning over, 400-max. 500 rpm.

**PTO:** Raking up, 350-max. 400 rpm.

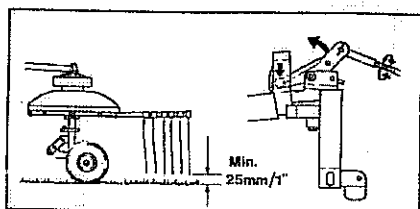
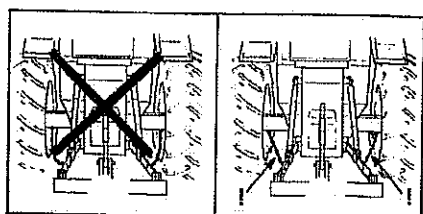

## MOUNTING

Mount the connecting frame (55006) on the middle frame (55013) (55113) by means of the adjustment fitting (55005).

Mount the middle frame (55034) (55052) on the connecting frame (55006) using the bolt (55004), and then screw the handle (51259) and thread spindle onto the fitting on the middle frame (55034) (55052).

Mount the treepoint hitch (55033) (55050) on the middle frame (55034) (55052) using the bolt (55523) (55051).

Mount the wheel fittings (55032).

Finally mount the supporting leg (55525).

Fit the protection hoop (55015) and (55025) and the bracket (55010).

Mount the PTO shaft, and use the PTO fitting (55001).

Mount fitting (55017) with tines.

Note that there are left-hand and right-hand tines.

See also the mounting / spare parts drawings on the following pages.

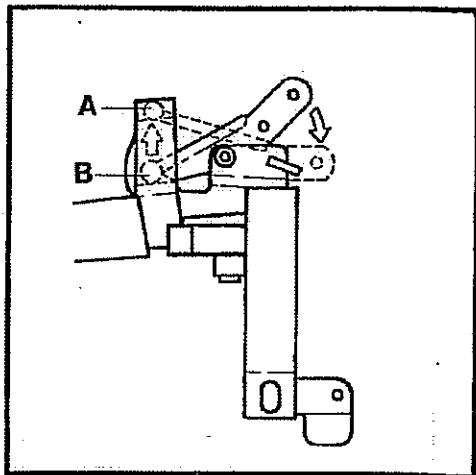

## WORKING POSITION

The TI-4000 / TI-4000S combirake has two work settings for the three-point suspension:

A: Top bar handle in fixed position.

B: Top bar handle in floating position.

When driving on slopes and hillsides, etc., it is best to have the three-point suspension in the fixed position (A:)

The TI-4000 / TI-4000S combirake has four different working positions in all.

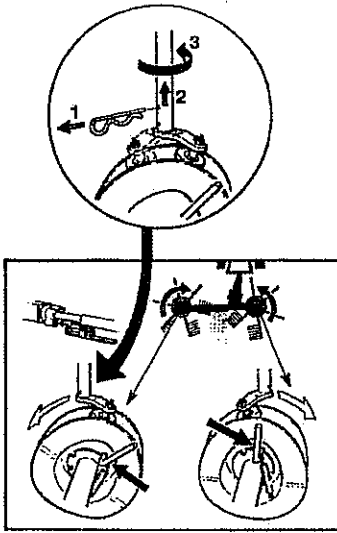

POS. 3

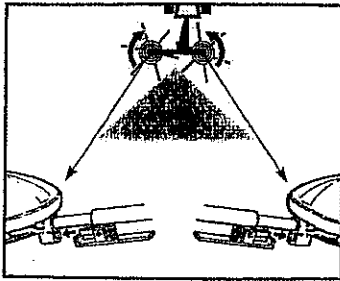

POS. 4

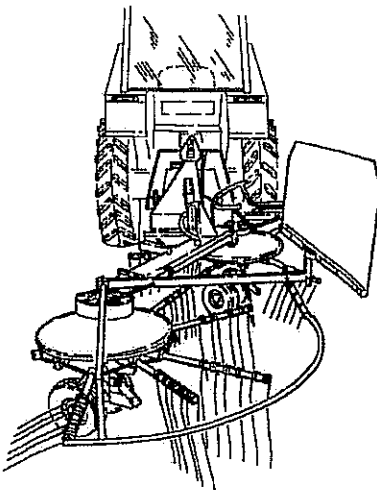

### RAKING UP

For raking up, mount the fittings with the tines in the cam-track controlled fitting on the rotors. Adjust the wheel height by means of the wheel fitting under the rotors in the bottom or next-to-bottom hole. The machine must be adjusted for horizontal position using the handle located at the top of the middle frame. Do not allow the tines to touch the ground.

At the back the machine is equipped with handles for setting the working width. The selection of working width depends on the crop to be tedded and the desired swath width.

Under the rotors the cam-tracks are equipped with a handle which can be used to select one of three settings which determine how the tines deliver the material. The selection depends on the state of the crop and the desired swath width.

The machine is set to middle / ground position at the factory.

### TEDDING

For tedding, mount the fitting with the tines in the fixed position on the rotors. Set the wheel height in the top hole in the fitting under the rotors, and set the machine by means of the handle located at the top of the middle frame so it leans forward. Do not allow the tines to touch the ground.

This working position gives a choice of three working widths which are selected by means of the handle as described in "Raking up".

### TRANSPORT POSITION

Change-over from working position to transport position is as follows: Lift the machine a little off the ground and set it to the intermediate working width by means of the adjustment fitting (55012). Release the retaining brackets (55010) and turn both protection braces behind the machine. Refit the retaining brackets in the second hole in the protection braces.

Release the machine from the Lock ratchet (55014) and the fitting (55003) from the middle frame. The machine then needs to be turned around until the fitting (55003) can be mounted as intended on the middle frame (55013) (55113). Remember to fit the locking clip (1210045). Move fittings with tines to the fittings which face towards the middle of the machine.



## ORDERING SPARE PARTS

The spare part order must contain the following information:

1. Machine type.
2. Spare part number and description-possibly dimensions and number of parts.

## LUBRICATION AND MAINTENANCE

Lubricate PTO shaft after every 10 hours of operation, and lubricate the indicated lubrication points as and when required.  
Retighten bolts.

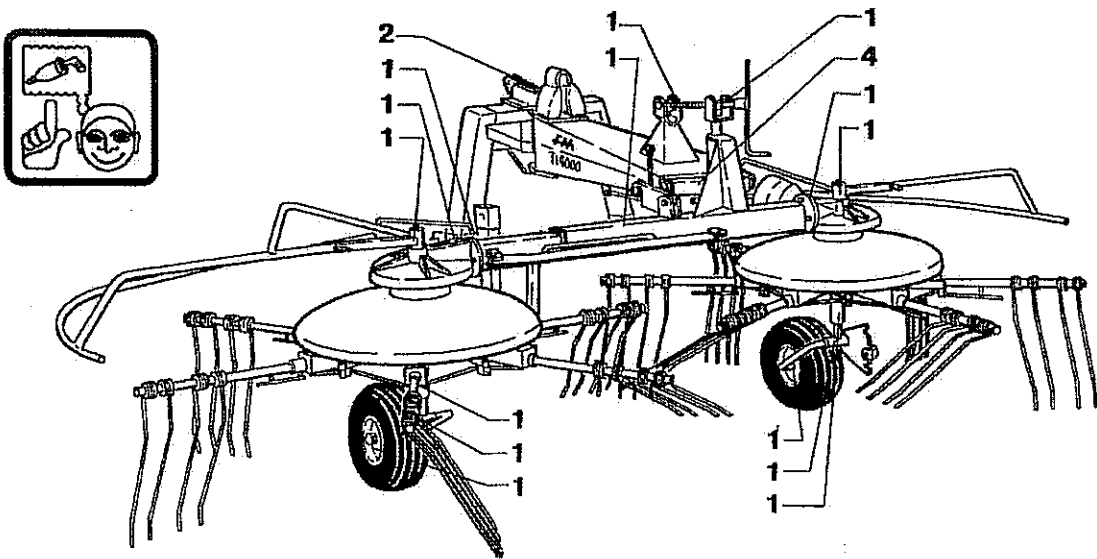

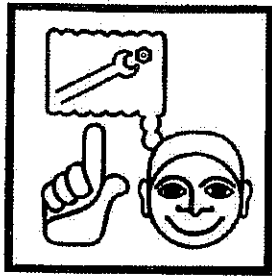

## SICHERHEITSVORSCHRIFTEN

Vor Inbetriebnahme der Maschine sind alle Abschirmungen funktionsgerecht anzubringen und zu überprüfen. Der Aufenthalt im Arbeitsbereich der Maschine während des Rotierens ihrer Funktionsteile ist unverantwortlich.

Das Gerät ist für den Einsatz in Heu und Stroh konzipiert und darf für keine Zwecke benutzt werden.

Das Gerät darf nur von qualifizierten Kräften benutzt werden.

Die Schmierung, Nach bzw. Einstellung der Maschine darf nur dann erfolgen, wenn die Maschine zum Stillstand gebracht worden und das Zapfwellengetriebe abgeschaltet worden ist.

Nach ca. 5 Stunden Betrieb Bolzen nachspannen und Einstellungen überprüfen.

Er sollten nur originale Fransgård Ersatzteile verwendet werden.

Vor Inbetriebnahme ist die Bedienungsanleitung durchzulesen.

## EINFÜHRUNG

Der Kombirechen Model TI-4000 / TI-4000S von Fransgård ist einer der schnellsten und effektivsten Kombirechen, die auf dem Weltmarkt erhältlich sind.

Er verfügt über alle erforderlichen Funktionen: Streuen, Wenden und Schwaden.

Beim Streuen sind die Zinkenarme festgestellt, und die Maschine neigt sich nach vorne, auf diese Weise wird ein gleichmäßiges Streuen des Materials erzielt.

Beim Schwaden sind die Zinkenarme kurvengesteuert, die Zinken kippen nach oben, auf diese Weise wird eine sehr schonende Handhabung des Materials gewährleistet.

Beim Fahren mit beweglich angebautem, oberem Lenker muss der Bolzen

(42400) abmontiert und der obere Lenker gemäß der Abbildung eingestellt werden.

Die Maschine ist mit Ballonreifen mit breiter tragender Fläche ausgestattet.

Die Kreiselgeschwindigkeit und die Fahrgeschwindigkeit des Schleppers sind je nach Art und Beschaffenheit der abgemähten Pflanzen zu wählen

**Zapfwellenantrieb:** Streuen und Wenden 400-max. 500 r/min.

**Zapfwellenantrieb:** Schwaden 350-max. 400 r/min.

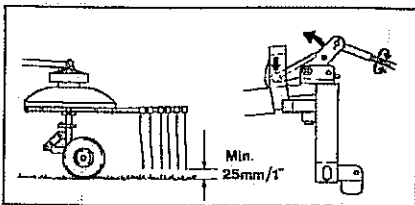
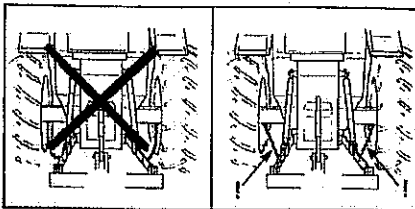

## MONTAGE

Den Verbindungsrahmen (55006) mit Einstellbeschlägen (55005) am mittlern Rahmen (55013) (55113) befestigen.

Den mittleren Rahmen (55034) (55052) mit einem Bolzen (55004) am Verbindungsrahmen (55006) befestigen, danach den Handgriff (51259) und die Gewindespindel mit dem Beschlag des mittleren Rahmens (55034) (55052) verschrauben.

Die Dreipunkt-Gerätekupplung (55033) (55050) mit dem Bolzen (55523) (55051) am mittleren Rahmen befestigen.

Die Radbeschläge (55032) montieren.

Dann das Stützbein (55525) montieren.

Die Schutzbügel (55015) und (55025) sowie die Haltebeschläge (55010) montieren. Die Zapfwelle montieren und in den Zapfwellenbeschlag (55001) einhängen.

Den Beschlag (55017) mit den Zinken montieren. Bitte beachten, dass die linken und rechten Zinken verschieden sind.

Im Übrigen wird auf die Montage / Ersatzteilzeichnungen der nachfolgenden Seiten verwiesen.

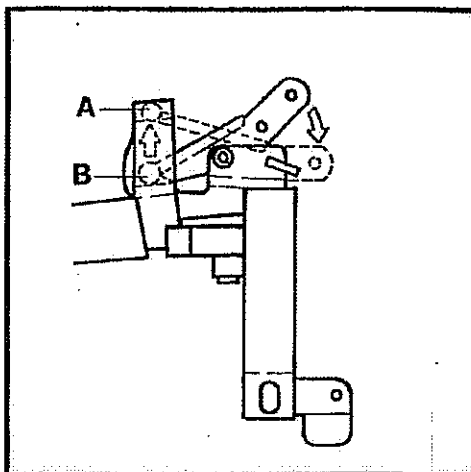

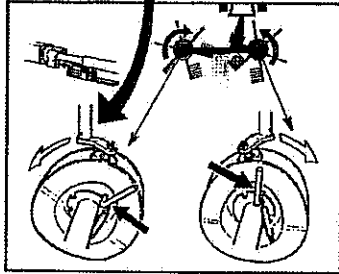
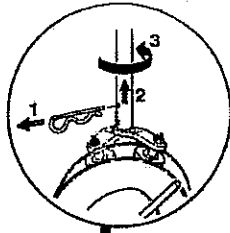

POS. 3

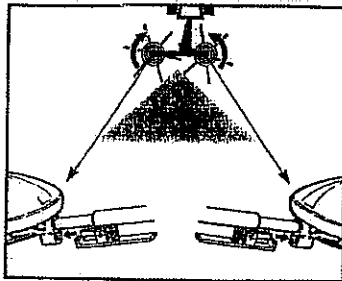

POS. 4

## ARBEITSSTELLUNG

Der Allzweckschwader Modell TI-4000 / TI-4000S verfügt in der Dreipunktkupplung über zwei Arbeitsstellungen:

A: Unbeweglich am oberen Lenker angebaut.

B: Beweglich am oberen Lenker angebaut (siehe Abbildung).

Beim Fahren an Hängen, auf Hügeln u.a.m. empfiehlt sich die verriegelte

Einstellung (A:) der Dreipunktkupplung.

Der Allzweckschwader Modell TI-4000 / TI-4000S verfügt über nicht weniger als vier verschiedene Arbeitsstellungen.

## SCHWADEN

Zum Schwaden werden die Beschläge im kurvengesteuerten Beschlag in den Kreiseln montiert. Die Radhöhe wird durch Anbringen des Radbeschlags den Kreiseln im unteren oder im zweituntersten Loch eingestellt. Die Maschine wird mit dem Handgriff, der sich oben am mittleren Rahmen befindet, waagrecht eingestellt. Die Zinken dürfen den Boden nicht berühren.

Auf der Rückseite ist die Maschine mit einem Handgriff zum Einstellen von drei Arbeitsbreiten versehen. Die Breiten werden in Übereinstimmung mit den Zusammenzurechenden abgemähten Pflanzen sowie der gewünschten Schwadbreite eingestellt.

Unter den Kreiseln ist die Kurvenscheibe mit einem Handgriff versehen,

der drei Einstellungen der Position ermöglicht, in die Zinken das Material ablegen sollen. Diese Einstellung erfolgt in Übereinstimmung mit der Beschaffenheit der abgemähten Pflanzen sowie der gewünschten Schwadbreite.

Die Maschine ist werkseitig in der mittlern Position / Grundposition eingestellt.

## STREUEN

Zum Streuen werden die Beschläge mit den Zinken in der festen Position auf den Kreiseln montiert. Die Radhöhe wird durch Anbringendes Radbeschlags unter den Kreiseln im oberen Loch eingestellt.

Die Maschine wird mit dem Handgriff, der sich oben am mittleren Rahmen befindet, so eingestellt, dass sie sich nach vorne neigt.

Die Zinken dürfen den Boden nicht berühren.

In dieser Arbeitsposition hat man durch Betätigung des Handgriffs, wie im Abschnitt "Schwaden" beschrieben, ebenfalls die Wahl zwischen drei Arbeitsbreiten.

## TRANSPORTSTELLUNG

Die Maschine wird wie folgt von der Arbeitsstellung in die Transportstellung umgestellt:

Die Maschine etwas vom Boden abheben und mit Hilfe des Einstellbeschlags (55012) auf die geringste Arbeitsbreite einstellen, dann die Haltebeschläge (55010) lockern, beide Schutzbügel hinter die Maschine drehen und die Haltebeschläge erneut im zweiten Loch der Schutzbügel anbringen.

Danach die Maschine von der Sperrhaken (55014) sowie dem Beschlag (55003) vom mittleren Rahmen befreien. Danach die Maschine drehen, bis der Beschlag an dem dafür vorgesehenen Beschlag am mittleren Rahmen (55013) (55113) befestigt werden kann. Den Sicherungssplint (1210045) nicht vergessen. Die Beschläge mit den Zinken an den anderen, in Richtung Mitte der Maschine zeigenden Beschlägen anbringen.

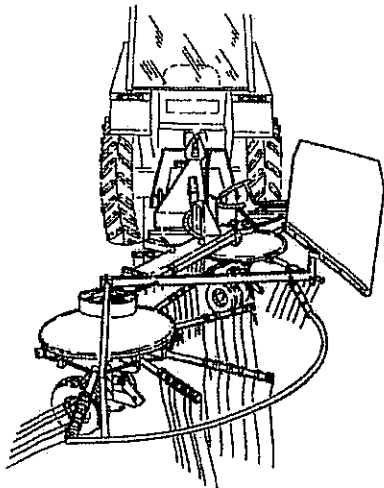

### BESTELLUNG VON ERSATZTEILEN

Die Ersatzteilbestellung muss folgende Auskünfte enthalten:

1. Maschinenbauart.
2. Ersatzteilnummer-Beschreibung-eventuell Dimension und Anzahl von gewünschten Teilen.

### ABSCHMIEREN UND WARTUNG

Alle 10 Betriebsstunden die Zapfwelle und die gezeigten Schmierstellen nach Bedarf abschmieren. Bolzen nachziehen.

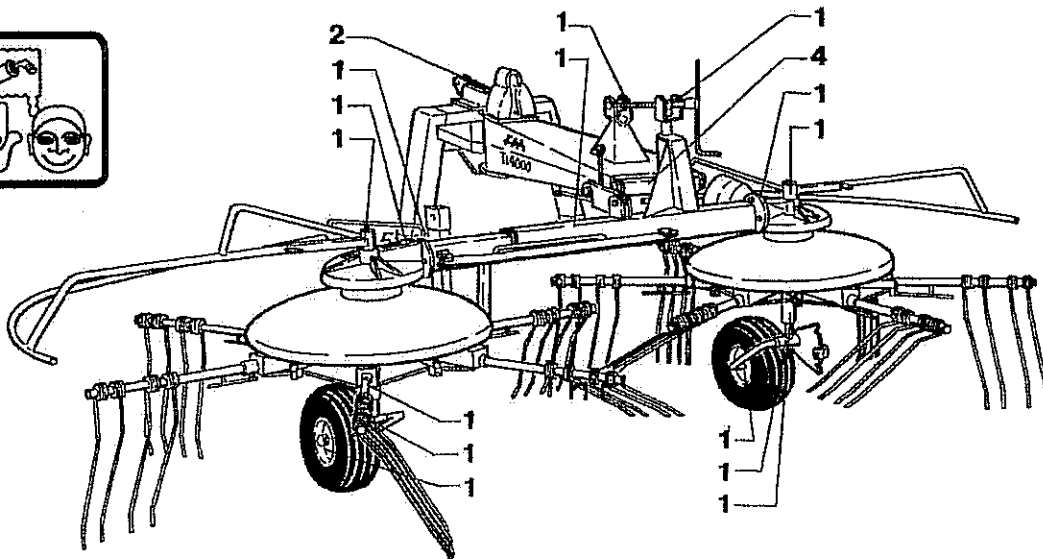

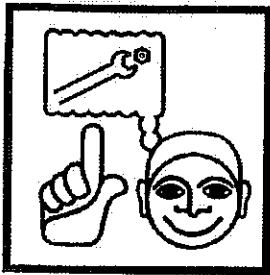

## CONSIGNES DE SECURITE

Tous les cartes doivent être en place. Il convient de les contrôler avant la mise en marche de la machine. Il est dangereux de stationner dans le rayon d'action de la machine quand ses organes de fonctionnement sont en rotation.

La machine est destinée à être utilisée pour les récoltes de paille et ne convient à aucun autre usage.

Seul un utilisateur qualifié peut être aux commandes de cette machine.

Ne procéder au graissage, à l'ajustage et au réglage de la machine qu'après l'avoir arrêté et débranché la prise de force.

Resserrer les boulons et vérifier les réglages après 5 heures de service env.

Il est conseillé d'utiliser exclusivement des pièces détachées Fransgaard d'origine.

Lire correctement la notice d'utilisation avant de procéder à la mise en marche.

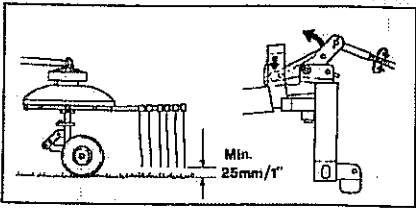
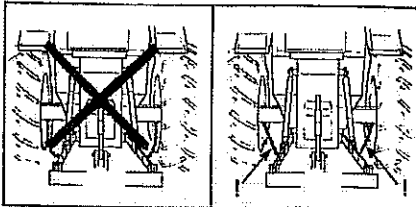

## INTRODUKTION

Le râteau-faneur combine Fransgaard, modèle TI-4000 / TI-4000S, est l'un des râteaux-faneurs les plus rapides et les plus efficaces du marché mondial, possédant toutes les fonctions de travail: épandage, retournage et ratelage.

Pour l'épandage, les bras de ratelage sont bloqués en position et la machine s'incline vers l'avant ce qui permet d'obtenir ainsi un épandage régulier du matériau.

Pour le ratelage, les bras de ratelage sont commandés par came, si bien que les griffes sont relevées, permettant ainsi de traiter avec beaucoup de ménagements le matériau.

En circulant avec la fixation de la barre supérieure en position flottante,

le boulon (42400) devra être retiré et la barre supérieure réglée de la manière représentée sur la figure.

La machine est équipée de pneus ballons offrant une large surface d'appui.

La vitesse du rotor et de progression peuvent être choisies d'après la nature et la qualité de la culture.

**Prise de force:** épandage et retournage, 400 à 500 tr/min, max.

**Prise de force:** ratelage, 350 à 400 tr/min, max.

## MONTAGE

Monter le cadre de liaison (55006) sur le cadre intermédiaire (55013) (55113) avec les ferrures de réglage (55005).

Monter le cadre intermédiaire (55034) (55052) sur le cadre de liaison (55006) avec le boulon (55004), puis monter la poignée (51259) et visser la tige filetée dans la ferrure située sur le cadre intermédiaire (55034) (55052).

Monter l'attelage à trois points (55033) (55050) sur le cadre intermédiaire (55034) (55052) avec le boulon (55523) (55051).

Monter les ferrures de roues (55032).

Monter ensuite la stabilisateur (55525).

Monter les étriers de protection (55015) et (55025) et les garniture support (55010).

Monter l'arbre de la prise de force.

Il pourra être suspendu dans la garniture de la prise de force (55001).

Monter la ferrure (55017) avec les griffes, attention, il y a des griffes gauches et des griffes droites.

Voir par ailleurs les schémas de montage / de pièces détachées dans les pages suivantes.

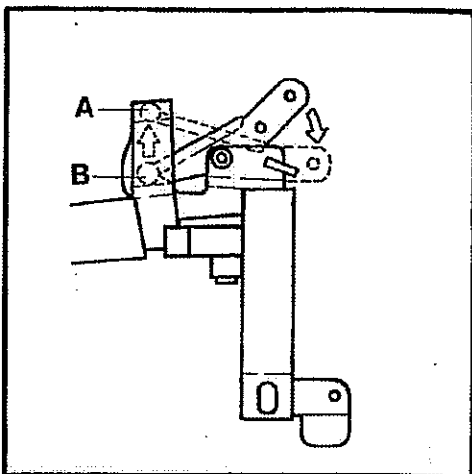

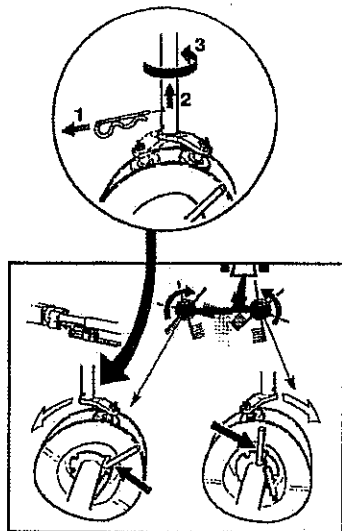

POS. 3

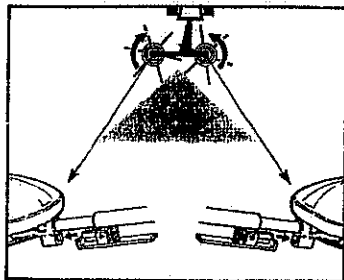

POS. 4

## POSITION DE TRAVAIL

Le râtelier combiné modèle TI-4000 / TI-4000S, a deux positions de travail pour

la suspension à trois points:

A: Fixation de la barre supérieure en position fixe.

B: Fixation de la barre supérieure en position flottante (voir illustration)

Lorsqu'on circule sur des pentes, on recommande la position fixe de travail

(A:) de la suspension à trois points.

Le râtelier combiné modèle TI-4000 / TI-4000S a au total quatre positions de travail.

## RATELAGE

Pour le ratelage, monter les ferrures avec les griffes sur la ferrure commandée par came se trouvant sur les rotors, régler la hauteur des roues en positionnant la ferrure de la roue sous les rotors dans le trou le plus bas ou le trou venant immédiatement avant. La machine doit être réglée horizontalement avec la poignée qui se trouve tout à fait dans le haut sur le cadre intermédiaire, les griffes ne devant pas toucher le sol.

A l'arrière de la machine, il y a une poignée pour le réglage des trois largeurs de travail que l'on choisira en fonction de la culture à rateler et de la largeur d'andain désirée.

Sous les rotors, les disques à came sont munis d'une poignée offrant trois possibilités de réglage. On choisit ici la position dans laquelle les griffes doivent déposer le matériau. Ce réglage sera choisi en fonction de la culture à rateler et de la largeur d'andain désirée.

A la sortie d'usine, la machine est réglée dans la position centrale / la position de base.

## EPANDAGE

Pour l'épandage, monter les ferrures avec les griffes dans la position fixe sur les rotors. Régler la hauteur des roues en positionnant la ferrure de la roue sous les rotors dans le trou le plus haut et régler la machine avec la poignée qui se trouve tout à fait dans le haut sur le cadre intermédiaire, de manière qu'elle s'incline vers l'avant, les griffes ne devant pas toucher le sol.

Dans cette position de travail, on peut également choisir trois largeurs de travail en utilisant la poignée de la manière décrite au paragraphe "Ratelage".

## POSITION DE TRANSPORT

Pour passer de la position de travail à la position de transport:

Dégager la machine légèrement du sol et la régler à la largeur de travail minimale à l'aide de la ferrure de positionnement (55012), puis libérer les deux pattes maintien (55010) et pivoter les deux arceaux de protection vers l'arrière de la machine et remonter les pattes de maintien dans le second trou des arceaux de protection.

Dégager ensuite la machine du cliquet d'arrêt (55014) et la ferrure (55003) du cadre intermédiaire. Il faut ensuite faire tourner la machine jusqu'à ce que la ferrure (55003) puisse être engagée dans celle prévue à cet effet sur le cadre intermédiaire (55013) (55113). Ne pas oublier de monter la goupille de blocage (1210045). Ramener les ferrures avec les griffes dans les ferrures qui font face au centre de la machine.

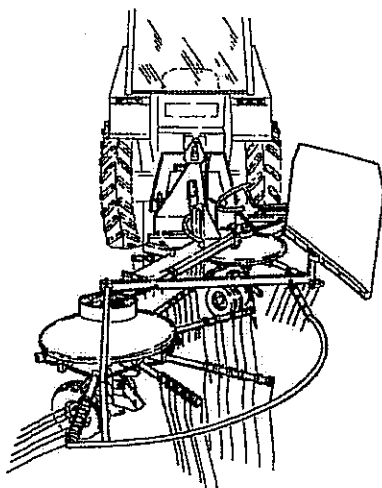

### COMMANDE DE PIÈCES DE RECHANGE

La commande de pièces de rechange doit comprendre les renseignements

suivants:

1. Type de machine.
2. Numéro de la pièce de rechange-description-éventuellement dimension  
et le nombre de pièces désirées.

### LUBRIFICATION ET MAINTENANCE

Toutes les 10 heures de fonctionnement graisser l'arbre de transmission de force et les points de graissage indiqués seront lubrifiés selon les nécessités.

Resserrer les boulons.

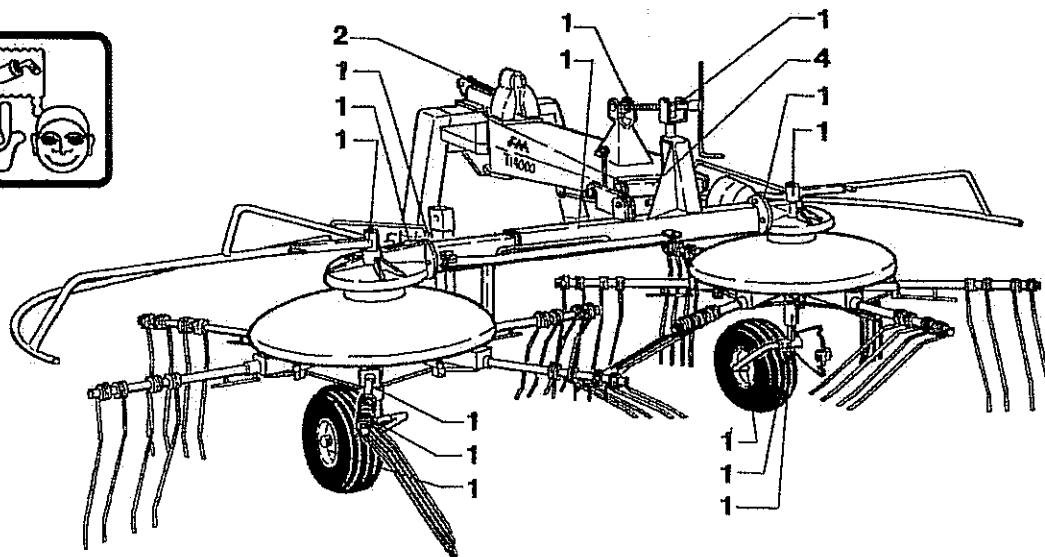

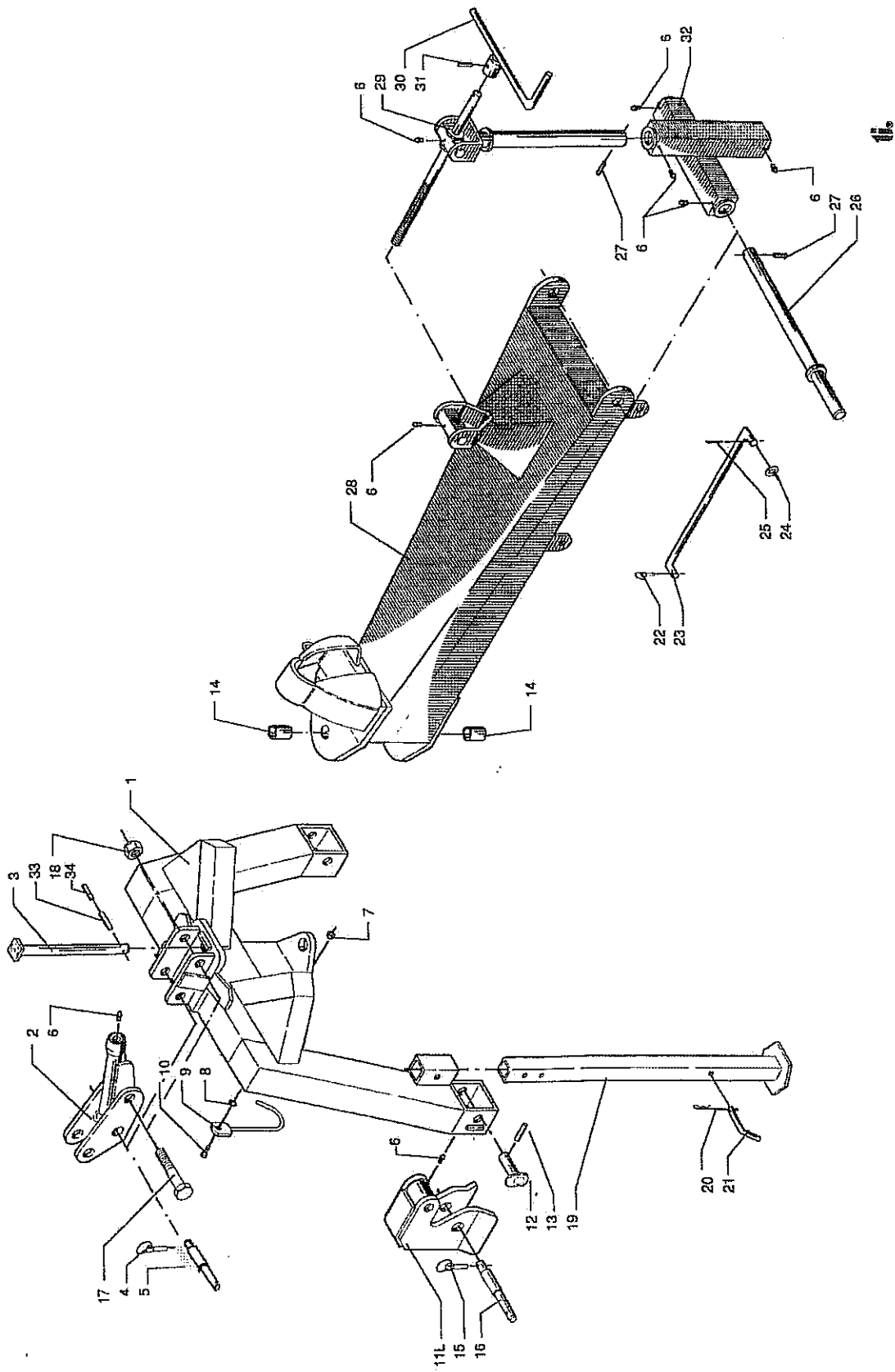



Nr.	Vare nr.	Antal	Description	Bezeichnung	Désignation	Bemærkninger
No.	Part No.	Quantity				Remarks
Nr.	Teil Nr.	Anzahl				Bemerkung
No.	No.de pièce	Nombre	Beskrivelse			Remarques
1	55050	1	Trepunktphaeng	Dreipunktanbau	Attelage trois points	143847→
1	55033	1	Trepunktphaeng	Dreipunktanbau	Attelage trois points	←143846
2	40401	1	Topstangsfæste	Befestigung d/Oberlenker	Fixation tige superieure	←154996
2	55056	1	Topstangsfæste	Befestigung d/Oberlenker	Fixation tige superieure	154997→
3	55051	1	Bolt	Bolzen	Boulon	143847→
3	55523	1	Bolt	Bolzen	Boulon	←143846
4	1210080	1	Sikringssplint	Sicherungssplint	Goupille de surete	8mm.
5	42400	1	Bolt	Bolzen	Boulon	←154996
5	18006	1	Bolt	Bolzen	Boulon	154997→
6	881500240	16	Smørenippel	Schmiernippel	Graisseur	M8x1,25
7	740390010	1	Møtrik	Mutter	Ecrou	M10 FZB
8	740750030	1	Fjederskive	Federscheibe	Rondelle	10,2mm. FZB
9	55001	1	PTO Beslag	PTO Beschlag	PTO Garniture	
10	740210315	1	Bolt	Bolzen	Boulon	M10x30 FZB
11L	55036	1	Liftarmbeslag	Hebearmbeschlag	Garniture bras de levage	
11R	55037	1	Liftarmbeslag	Hebearmbeschlag	Garniture bras de levage	
12	42403	2	Bolt	Bolzen	Boulon	
13	741190225	2	Spændstift	Spannstift	Goupille mecanindus	8x50mm.
14	42406	2	Nylonbøsning	Nylonbuchse	Douilles nylon	45x35x40mm.
15	1210100	2	Sikringssplint	Sicherungssplint	Goupille de surete	10mm.
16	15536	2	Træktap	Ziehzapfen	Broche de traction	
17	41463	1	Bolt	Bolzen	Boulon	1"x5,5"UNC FZB
18	740400045	1	Låsemøtrik	Gegenmutter	Ecrou de freinage	1"UNC
19	55525	1	Støtteben	Stützbein	Stabilisateur	
20	1220035	3	Hårnålesplint	Splint	Goupille	3,5mm.
21	15558	1	Bolt	Bolzen	Boulon	4,5mm.
22	1210045	2	Sikringssplint	Sicherungssplint	Goupille	
23	55003	1	Beslag	Beschlag	Garniture	
24	173020	2	Skive	Scheibe	Rondelle	17x30x2,0mm.
25	741180220	2	Splint	Splint	Goupille	5x32mm. FZB
26	55004	1	Bolt	Bolzen	Boulon	
27	741190223	13	Spændstift	Spannstift	Goupille mecanindus	8x50mm. FZB
28	55052	1	Mellekramme	Zwischenrahmen	Chassis intermediaire	143847→
28	55034	1	Mellekramme	Zwischenrahmen	Chassis intermediaire	←143846
29	55005	1	Stillebeslag	Stellbeschlag	Dispositif de reglage	
30	51259	1	Håndtag	Handgriff	Poignée	
31	740190210	13	Spændstift	Spannstift	Goupille mecanindus	8x35mm.
32	55006	1	Forbindesestramme	Verbindungsrahmen	Chassis de liaison	
33	740190285	1	Spændstift	Spannstift	Goupille mecanindus	10x50mm.
34	740190155	1	Spændstift	Spannstift	Goupille mecanindus	6x50mm.

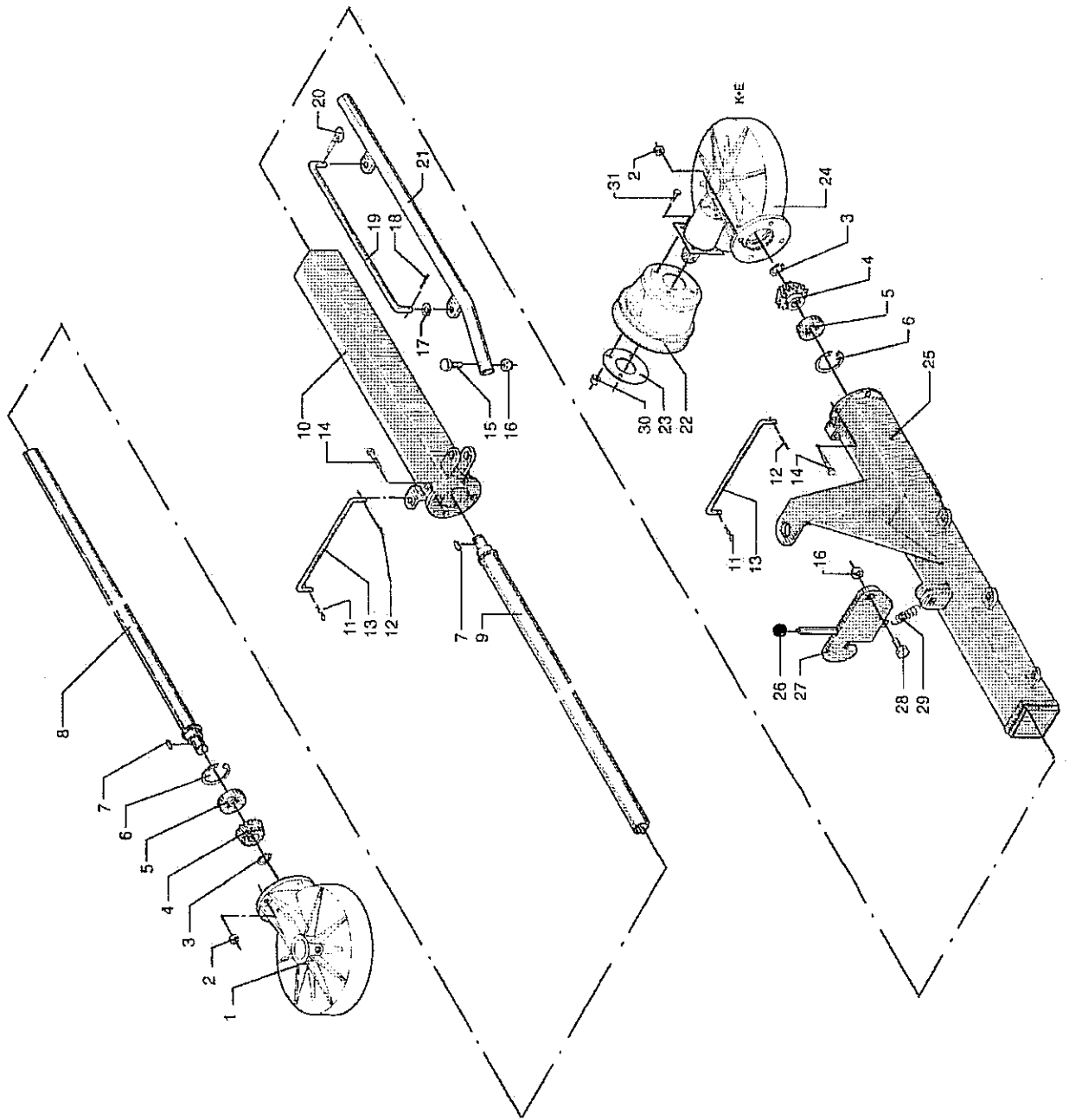

Nr.	Vare nr.	Antal	Description	Bezeichnung	Désignation	Bemærkninger
No.	Part No.	Quantity				Remarks
Nr.	Teil Nr.	Anzahl				Bemerkung
No.	No.de pièce	Nombre	Beskrivelse			Remarques
1	42430	1	Gearhus	Getriebegehäuse	Boite de vitesses	M12x1,5mm.
2	740556012	8	Låsemøtrik	Gegenmutter	Ecrou de freinage	28x2,0mm.
3	55265	3	Låsering	Schließring	Jonc d'arrêt	
4	42427	3	Spids hjul	Kegefrad	Pignon d'attaque	
5	1162072	3	Kugleleje	Kuglelager	Roulement à billes	6207 2RS
6	741142072	3	Låsering	Schließring	Jonc d'arrêt	72mm.
7	42428	3	Passfeder	Paßfeder	Clavette	A8x7x40
8	55007	1	Aksel	Welle	Arbre	TI-4000
8	55107	1	Aksel	Welle	Arbre	TI-4000S
9	55008	1	Aksel	Welle	Arbre	TI-4000
9	55108	1	Aksel	Welle	Arbre	TI-4000S
10	55009	1	Mellemramme	Zwischenrahmen	Chassis intermediaire	TI-4000
10	55109	1	Mellemramme	Zwischenrahmen	Chassis intermediaire	TI-4000S
11	1220035	3	Hårnålesplit	Splint	Goupille	3,5mm.
12	740180170	2	Split	Splint	Goupille	
13	55010	2	Holdebeslag	Haltebeschlag	Garniture support	
14	740279992	8	Bolt	Bolzen	Boulon	M12x1,5x35 FZB
15	740200435	1	Bolt	Bolzen	Boulon	M16x75 FZB
16	740420016	2	Låsemøtrik	Gegenmutter	Ecrou de freinage	M16 FZB
17	173020	2	Skive	Scheibe	Rondelle	17x30x2,0mm.
18	741180225	2	Split	Splint	Goupille	5x40mm. FZB
19	55011	1	Beslag	Beschlag	Garniture	4,5mm.
20	1210045	2	Sikringssplit	Sicherungssplint	Goupille	
21	55012	1	Stillebeslag	Stellbeschlag	Dispositif de reglage	
22	1418310	1	PTO skærm	PTO Deckel	PTO couverture	
23	42446	1	Beslag	Beschlag	Garniture	
24	42430P	1	Gearhus	Getriebegehäuse	Boite de vitesses	
25	55013	1	Mellemramme	Zwischenrahmen	Chassis intermediaire	TI-4000
25	55113	1	Mellemramme	Zwischenrahmen	Chassis intermediaire	TI-4000S
26	41452	1	Kuglehåndtag	Kuglehebel	Manche a pommeau	M10x40mm.
27	55014	1	Låsepal	Sperrhaken	Cliquet d'arrêt	
28	740200425	1	Bolt	Bolzen	Boulon	M16x60
29	42441	2	Trækfjeder	Zugfeder	Ressort de traction	
30	740420008	4	Låsemøtrik	Gegenmutter	Ecrou de freinage	M8
31	740210190	4	Stålsætskrue	Schraube	Vis	M8x25

Left hand

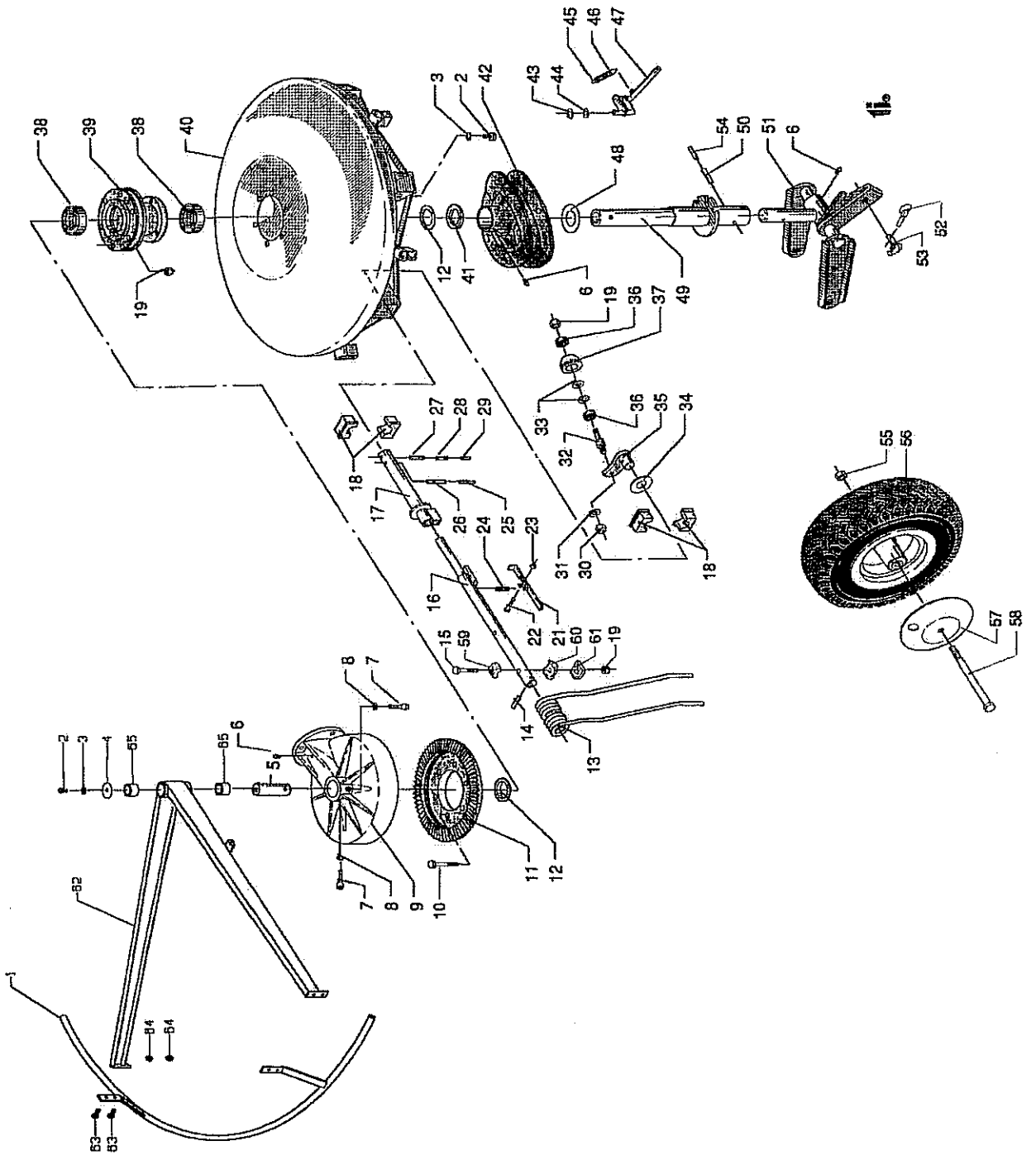

Nr.	Vare nr.	Antal	Description	Bezeichnung	Désignation	Bemærkninger
No.	Part No.	Quantity				Remarks
Nr.	Teil Nr.	Anzahl				Bemerkung
No.	No. de pièce	Nombre	Beskrivelse			Remarques
1	55038	1	Beskyttelsesbøjle	Schutzbügel	Etrier de protection	
2	740210400	8	Bolt	Bolzen	Boulon	M12x25 FZB
3	740760030	10	Tandskive	Zahnradsscheibe	Rondelle dentees	12,5mm. FZB
4	136550	2	Skive	Scheibe	Rondelle	13x65x5,0mm.FZB
5	42501	2	Bolt	Bolzen	Boulon	
6	881500240	14	Smørnippel	Schmiernippel	Graisseur	M8x1,25 - 45 grd.
7	740990535	4	Unbrakobolt	Inbusschraube	Boulon a six pans creux	M12x40
8	740770030	12	Tandskive	Zahnradsscheibe	Rondelle dentees	12,5mm. FZB
9	42430	1	Gearhus	Getriebegehäuse	Boite de vitesses	
10	740211450	12	Bolt	Bolzen	Boulon	M12x75 FZB
11	42461	2	Kronhjul	Kronrad	Couronne dentee	
12	506210	4	Passkiver	Paßscheibe	Rondelles d'ajustement	50x62x1,0mm.
13	42629	12	Pick-up fjeder, venstre	Pick-up Zinke, Links	Ressort pick-up	9 mm.
14	741190230	12	Spændstift	Spannstift	Goupille mecanindus	8x60mm. FZB
15	740211450	24	Bolt	Bolzen	Boulon	M12x75 FZB
16	55017	12	Rivearm	Schwaderarm	Garniture	
17	55018	6	Beslag	Beschlag	Garniture	
18	42481	48	Nylonleje	Nylonlager	Palier nylon	
19	740420012	36	Låsemøtrik	Gegenmutter	Ecrou de freinage	M12 FZB
21	42477	12	Håndtag	Handgriff	Piognee	
22	740211140	12	Bolt	Bolzen	Boulon	M6x35 FZB
23	740420006	12	Låsemøtrik	Gegenmutter	Ecrou de freinage	M6
24	42478	12	Trykfeder	Druckfeder	Ressort de pression	
25	741190110	12	Spændstift	Spannstift	Goupille mecanindus	5x50mm.
26	741190225	14	Spændstift	Spannstift	Goupille mecanindus	8x50mm.
27	741190210	13	Spændstift	Spannstift	Goupille mecanindus	8x35mm.
28	741190102	13	Spændstift	Spannstift	Goupille mecanindus	5x35mm.
29	741190022	12	Spændstift	Spannstift	Goupille mecanindus	3x35mm.
30	740420014	12	Låsemøtrik	Gegenmutter	Ecrou de freinage	M14
31	740760035	12	Tandskive	Zahnradsscheibe	Rondelle dentees	14,5mm.
32	42487	12	Bolt	Bolzen	Boulon	
33	42485	24	Afstandsskive	Abstandsscheibe	Rondelle entretoise	13x24x2,0mm.FZB
34	42482	12	Afstandsskive	Abstandsscheibe	Rondelle entretoise	36x66x3,0mm.FZB
35	42483	12	Beslag	Beschlag	Garniture	
36	1162012	24	Kugleleje	Kugellager	Roulement à billes	6201 2RS

Left hand

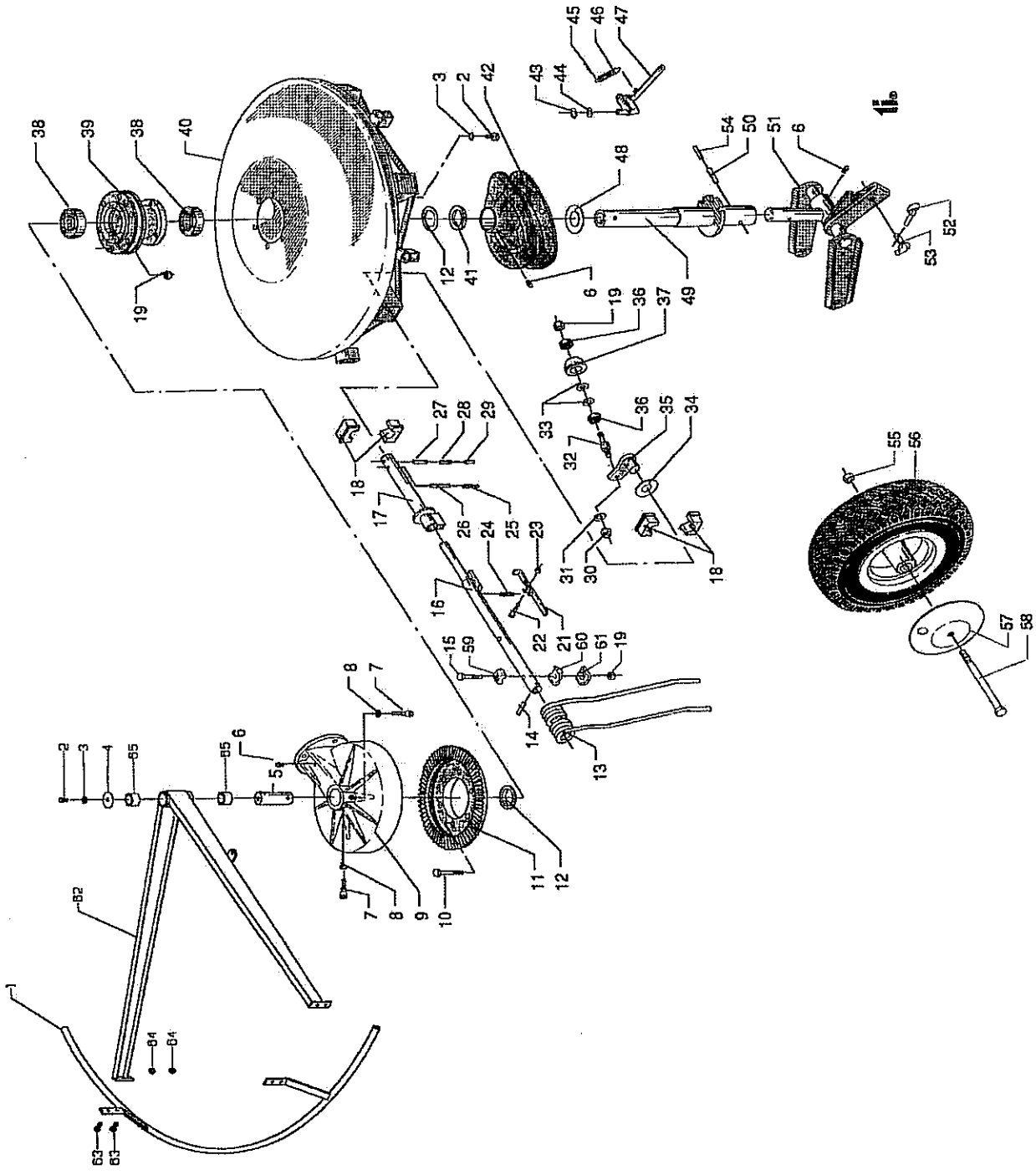

Nr.	Vare nr.	Antal	Description	Bezeichnung	Désignation	Bemærkninger
No.	Part No.	Quantity				Remarks
Nr.	Teil Nr.	Anzahl				Bemerkung
No.	No. de pièce	Nombre	Beskrivelse			Remarques
37	42486	12	Nylon wheel	Nylonrad	Roue nylon	
38	1160102	4	Ball bearing	Kugellager	Roulement à billes	6010 2RS
39	42450	2	Hub	Nabe	Moyeu	
40	55019	2	Rotor	Läufer	Rotor	
41	42465	2	Space washer	Abstandsscheibe	Rondelle entretoise	50,2x68x6,0mm
42	42440	2	Curved washer	Kurvescheibe	Disque came	
43	55020	2	Lock ring	Schließring	Jonc d'arrêt	14mm.
44	42466	2	Washer	Scheibe	Rondelle	15x29x1,5mm FZB
45	741180225	2	Pin	Splint	Goupille	5x40mm. FZB
46	42467	2	Tension spring	Zugfeder	Ressort de traction	
47	42468	2	Placing fitting	Stellbeschlag	Dispositif de réglage	
48	567210	2	Fitting washer	Paßscheibe	Rondelle d'ajustement	56x72x1,0mm.
49	55021	1	Bearing bolt	Lagerbolzen	Boulon de palier	
50	741190345	2	Spændstift	Spannstift	Goupille mecanindus	12x60mm.
51	55032	2	Hjulbeslag	Radbeslag	Ferrures de roue	
52	1210060	2	Sikringssplint	Sicherungssplint	Goupille	6mm.
53	41431	2	Bolt	Bolzen	Boulon	
54	741190195	2	Spændstift	Spannstift	Goupille mecanindus	7x60mm.
55	740420016	2	Låsemøtrik	Gegenmutter	Ecrou de freinage	M16
56	1353014	2	Hjul komplet	Rad Komplett	Roue complete	16,5x6,50x8"
57	55520	4	Skærm	Dekel	Couvercle	
58	740211637	2	Bolt	Bolzen	Boulon	M16x240 FZB
59	55530	24	Beslag	Beschlag	Garniture	
60	55531	24	Beslag	Beschlag	Garniture	
61	55532	24	Beslag	Beschlag	Garniture	
62	55039	1	Beskyttelsesbeslag, V.	Schutz Beschlag, Links	Garniture de protection	
63	740205125	8	Bolt	Bolzen	Boulon	M10x25
64	740420010	8	Låsemøtrik	Gegenmutter	Ecrou de freinage	M10
65	55264	4	Gummibøsning	Gummibuchse	Manchon caoutchouc	

Right hand

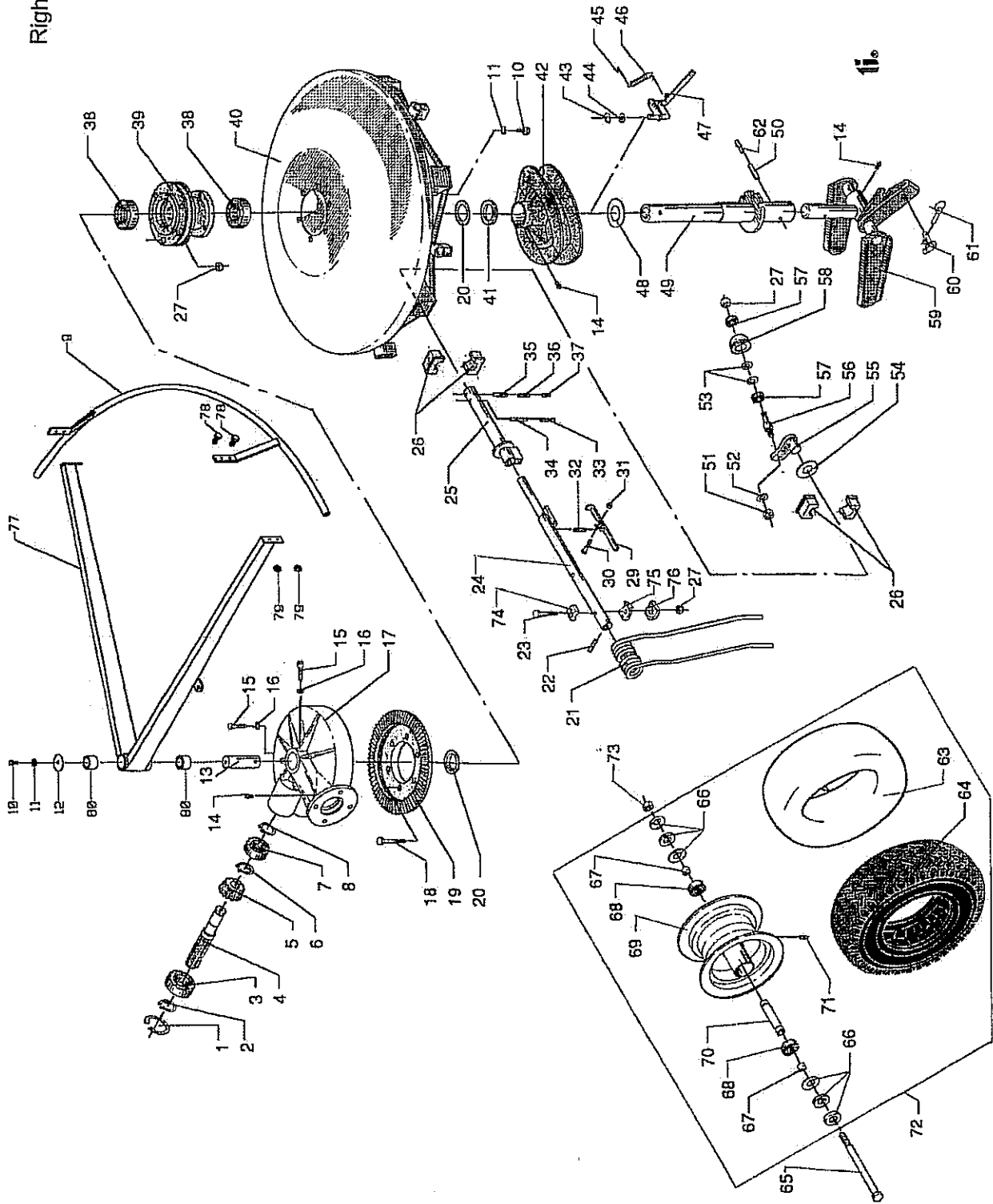



Nr.	Vare nr.	Antal	Description	Bezeichnung	Désignation	Bemærkninger
No.	Part No.	Quantity				Remarks
Nr.	Teil Nr.	Anzahl				Bemerkung
No.	No.de pièce	Nombre	Beskrivelse			Remarques
1	741142072	3	Låsering	Schliekring	Jonc d'arret	72mm.
2	741141035	1	Låsering	Schliekring	Jonc d'arret	35mm.
3	1162072	3	Kugleleje	Kugellager	Roulement à billes	6207 2RS
4	55023	1	Notaksel	Antriebswelle	Arbre	
5	42427	3	Spidshjul	Kejlerad	Pignon d'attaque	28mm.
6	42426	3	Låsering	Schliekring	Jonc d'arret	62305 2RS
7	11623052	1	Kugleleje	Kugellager	Roulement à billes	25mm.
8	741141025	1	Låsering	Schliekring	Jonc d'arret	
9	55040	1	Besk.bøjle, højre	Schutzbügel, Rechts	Etrier de protection	
10	740210400	10	Bolt	Bolzen	Boulon	M12x25 FZB
11	740760030	10	Tandskive	Zahnradzscheibe	Rondelle dentees	12,5mm.FZB
12	136550	2	Skive	Scheibe	Rondelle	13x65x5,0mm.
13	42501	2	Bolt	Bolzen	Boulon	
14	881500240	14	Smørenibbel	Schmiernippel	Graisseur	M8x1,25-45gd.
15	740990535	4	Unbrakobolt	Inbusschraube	Boulon a six pans creux	M12x40
16	740770030	12	Tandskiver	Zahnradzscheibe	Rondelle dentees	12,5mm.FZB
17	42430P	1	Gearhus	Getriebegehäuse	Boite de vitesses	
18	740211450	12	Bolt	Bolzen	Boulon	M12x75 FZB
19	42461	2	Kronhjul	Kronrad	Couronne dentees	
20	506210	4	Passkiver	Pa-scheibe	Rondelles d'ajustement	50x62x1,0mm.
21	42630	12	Pick-up fjeder, højre	Pick-up Zinke, Rechts	Ressort pick-up	9 mm.
22	741190230	12	Spændstift	Spannstift	Goupille mecanindus	8x60mm.FZB
23	740211450	24	Bolt	Bolzen	Boulon	M12x75 FZB
24	55017	12	Rivearm	Schwaderarm	Garniture	
25	55027	6	Beslag	Beschlag	Garniture	
26	42481	48	Nylonleje	Nylonlager	Palier nylon	
27	740420012	36	Låsemøtrik	Gegenmutter	Ecrou de freinage	M12
29	42477	12	Håndtag	Handgriff	Piogne	
30	740211140	12	Bolt	Bolzen	Boulon	M6x35 FZB
31	740420006	12	Låsemøtrik	Gegenmutter	Ecrou de freinage	M6
32	42478	12	Trykfeder	Druckfeder	Ressort de pression	5x50mm.
33	741190110	12	Spændstift	Spannstift	Goupille mecanindus	8x50mm.
34	741190225	14	Spændstift	Spannstift	Goupille mecanindus	8x35mm.
35	741190210	13	Spændstift	Spannstift	Goupille mecanindus	

Right hand

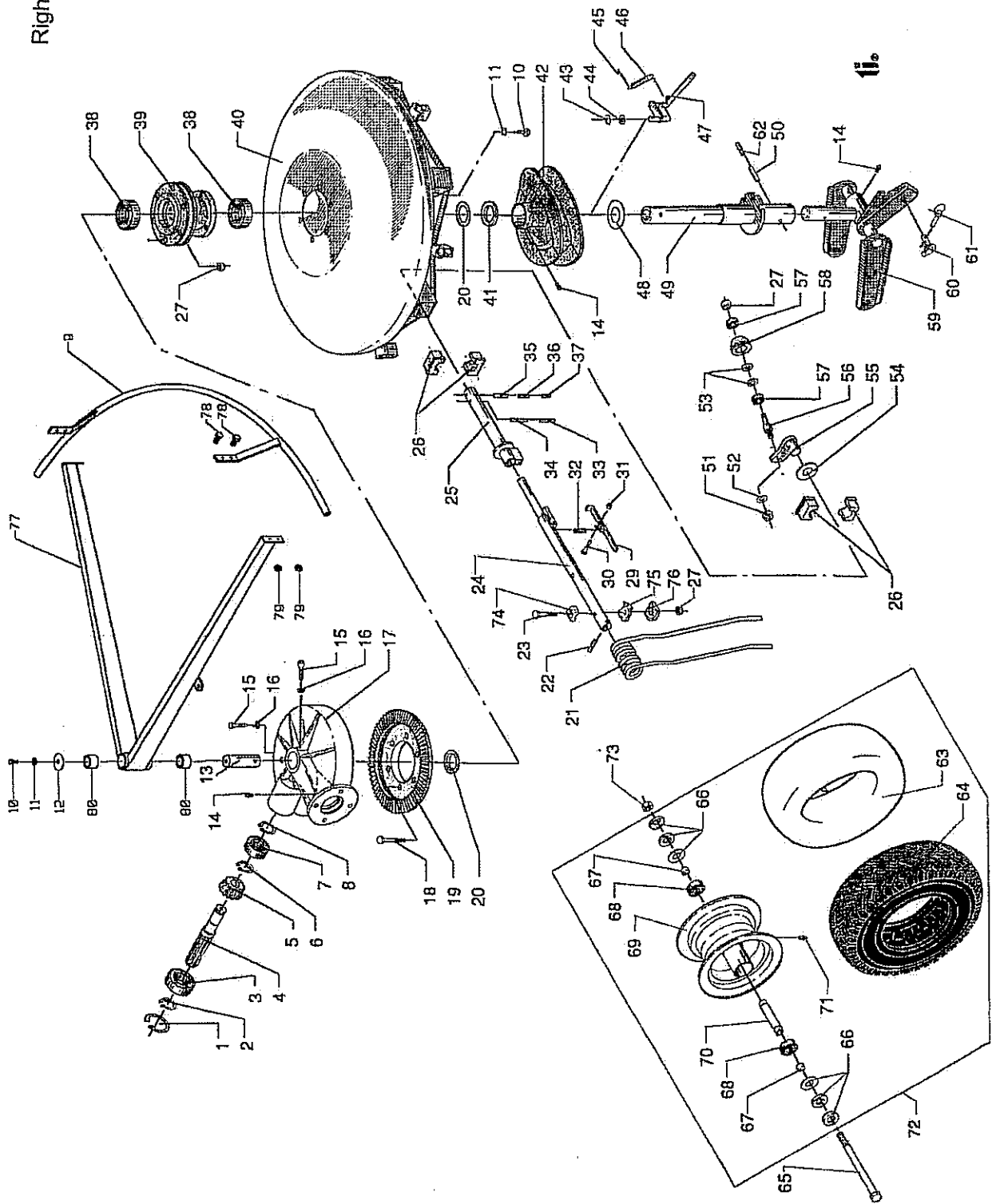

Nr.	Vare nr.	Antal	Description	Bezeichnung	Désignation	Bemærkninger
No.	Part No.	Quantity				Remarks
Nr.	Teil Nr.	Anzahl				Bemerkung
No.	No.de pièce	Nombre	Beskrivelse			Remarques
40	55019	2	Rotor	Läufer	Rotor	
41	42465	2	Afstandsskive	Abstandsscheibe	Rondelle entretoise	50,2x68x6,0mm.
42	42440	2	Kurveskive	Kurvskive	Disque came	
43	55020	2	Låsering	Lock ring	Jonc d'arrêt	14mm.
44	42466	2	Skive	Washer	Rondelle	15x29x1,5mm. FZB
45	741180225	2	Split	Pin	Goupille	5x40mm. FZB
46	42467	2	Trækfjeder	Tension spring	Ressort de traction	
47	42468	2	Stillebeslag	Placing fitting	Dispositif de réglage	
48	567210	2	Passkive	Fitting washer	Rondelle d'ajustement	
49	55028	1	Lejebolt	Bearing bolt	Boulon de palier	56x72x1,0mm.
50	741190345	2	Spændstift	Special pin	Goupille mecanindus	12x60mm.
51	740420014	12	Låsemøtrik	Lock nut	Ecrou de freinage	M14
52	740760035	12	Tandskive	Sprocket	Rondelle dentées	14,5mm.
53	42485	24	Afstandsskive	Space washer	Rondelle entretoise	13x24x2,0mm.
54	42482	12	Afstandsskive	Space washer	Rondelle entretoise	36x55x3,0mm.
55	42483	12	Beslag	Fitting	Garniture	
56	42487	12	Bolt	Bolt	Boulon	
57	1162012	24	Kugleleje	Ball bearing	Roulement à billes	6201 2RS
58	42486	12	Nylonhjul	Nylon wheel	Roue nylon	
59	55032	2	Hjulbeslag	Wheel fitting	Ferrures de roue	
60	41431	2	Bolt	Bolt	Boulon	
61	1210060	2	Sikringssplit	Safety pin	Goupille	6mm.
62	741190195	2	Spændstift	Special pin	Goupille mecanindus	7x60mm.
63	1323011	2	Slange	Inner tube	Cambre à air	16/650x8
64	1313010	2	Dæk	Tyre	Pneu	16,5x6,50x8"x6 PLY.
65	740211455	2	Bolt	Bolt	Boulon	M16x240 FZB
66	1343012	2	Pakdåse	Seal box	Pressé étoupe	30x52x10mm.
67	1343011	4	Afstandsbøsning	Spacing piece	Entretoise	25x30x2,50 mm.
68	1162050	4	Kugleleje	Ball bearing	Roulement à billes	6205

Right hand

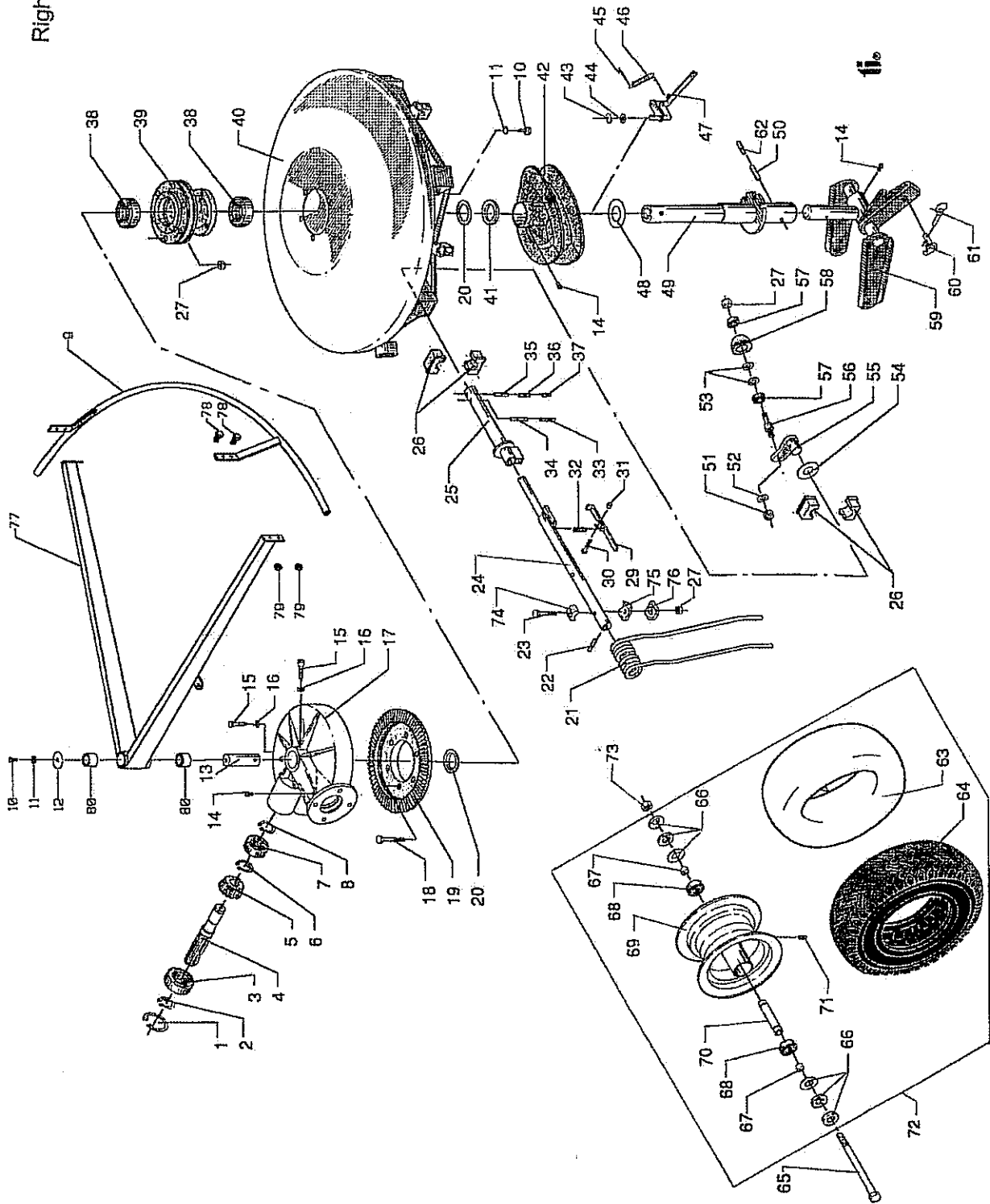

Nr.Vare nr. Antal	No.Part No.Quantity	Nr. Teil Nr. Anzahl	No.No.de pièceNombre	Beskrivelse	Description	Bezeichnung	Désignation	Bemærkingar	Remarks	Bemerkung	Remarques
69	1333012		2	Fælg	Rim	Felge	Jante	GK5,375x8"			
70	1343013		2	Aksel	Shaft	Welle	Arbre	GK5,375x8"			
71	881500130		2	Smørenibbel	Grease nipple	Schmiernippel	Graisser	M6x1			
72	1353014		2	Hjul komplet	Wheel complete	Rad Komplett	Roue complete	16,5x6,50x8"			
73	740420016		2	Låsemøtrik	Lock nut	Gegenmutter	Ecrou de freinage	M16			
74	55530		24	Beslag	Fitting	Beschlag	Garniture				
75	55531		24	Beslag	Fitting	Beschlag	Garniture				
76	55532		24	Beslag	Fitting	Beschlag	Garniture				
77	55041		1	Beskyttelsesbeslag, h.	Protection fitting, right	Schutz Beschlag, Rechts	Garniture de protection				
78	740205125		8	Bolt	Bolt	Bolzen	Boulon	M10x25			
79	740420010		8	Låsemøtrik	Lock nut	Gegenmutter	Ecrou de freinage	M10			
80	55264		4	Gummibøsning	Rubber sleeve	Gummibuchse	Manchon caoutchouc				

**TI-4000 / TI-4000S**

**Teil Nr.. ..... Seite**  
**Part no. .... Page**  
**Vare nr. .... Side**

15536..... 15  
 15558..... 15  
 18006..... 15  
 40401..... 15  
 41431..... 21, 25  
 41452..... 17  
 41463..... 15  
 42400..... 15  
 42403..... 15  
 42406..... 15  
 42426..... 23  
 42427..... 17, 23  
 42428..... 17  
 42430..... 17, 19  
 42430P ..... 17, 23  
 42440..... 21, 25  
 42441..... 17  
 42446..... 17  
 42450..... 21, 25  
 42461..... 19, 23  
 42465..... 21, 25  
 42466..... 21, 25  
 42467..... 21, 25  
 42468..... 21, 25  
 42477..... 19, 23  
 42478..... 19, 23  
 42481..... 19, 23  
 42482..... 19, 25  
 42483..... 19, 25  
 42485..... 19, 25  
 42486..... 21, 25  
 42487..... 19, 25  
 42501..... 19, 23  
 42629..... 19  
 42630..... 23  
 51259..... 15  
 55001..... 15  
 55003..... 15  
 55004..... 15  
 55005..... 15  
 55006..... 15  
 55007..... 17  
 55008..... 17  
 55009..... 17  
 55010..... 17  
 55011..... 17  
 55012..... 17  
 55013..... 17  
 55014..... 17  
 55017..... 19, 23

**TI-4000 / TI-4000S**

**Teil Nr..... Seite**  
**Part no..... Page**  
**Vare nr..... Side**

55018..... 19  
 55019..... 21, 25  
 55020..... 21, 25  
 55021..... 21  
 55023..... 23  
 55027..... 23  
 55028..... 25  
 55032..... 21, 25  
 55033..... 15  
 55034..... 15  
 55036..... 15  
 55037..... 15  
 55038..... 19  
 55039..... 21  
 55040..... 23  
 55041..... 27  
 55050..... 15  
 55051..... 15  
 55052..... 15  
 55056..... 15  
 55107..... 17  
 55108..... 17  
 55109..... 17  
 55113..... 17  
 55264..... 21, 27  
 55265..... 17  
 55520..... 21  
 55523..... 15  
 55525..... 15  
 55530..... 21, 27  
 55531..... 21, 27  
 55532..... 21, 27  
 136550..... 19, 23  
 173020..... 15, 17  
 506210..... 19, 23  
 567210..... 21, 25  
 1160102..... 21, 25  
 1162012..... 21, 25  
 1162050..... 25  
 1162072..... 17, 23  
 1210045..... 15, 17  
 1210060..... 21, 25  
 1210080..... 15  
 1210100..... 15  
 1220035..... 15, 17  
 1313010..... 25  
 1323011..... 25  
 1333012..... 27  
 1343011..... 25  
 1343012..... 25

**TI-4000 / TI-4000S**

**Teil Nr. .... Seite**  
**Part no. .... Page**  
**Vare nr. .... Side**

1343013..... 27  
 1353014..... 21, 27  
 1418310..... 17  
 11623052..... 23  
 740180170..... 17  
 740190155..... 15  
 740190210..... 15  
 740190285..... 15  
 740200425..... 17  
 740200435..... 17  
 740205125..... 21, 27  
 740210190..... 17  
 740210315..... 15  
 740210400..... 19, 23  
 740211140..... 19, 23  
 740211450..... 19, 23  
 740211455..... 25  
 740211637..... 21  
 740279992..... 17  
 740390010..... 15  
 740400045..... 15  
 740420006..... 19, 23  
 740420008..... 17  
 740420010..... 21, 27  
 740420012..... 19, 23  
 740420014..... 19, 25  
 740420016.. 17, 21, 27  
 740556012..... 17  
 740750030..... 15  
 740760030..... 19, 23  
 740760035..... 19, 25  
 740770030..... 19, 23  
 740990535..... 19, 23  
 741141025..... 23  
 741141035..... 23  
 741142072..... 17, 23  
 741180220..... 15  
 741180225.. 17, 21, 25  
 741190022..... 19, 25  
 741190102..... 19, 25  
 741190110..... 19, 23  
 741190195..... 21, 25  
 741190210..... 19, 23  
 741190223..... 15  
 741190225... 15, 19, 23  
 741190230..... 19, 23  
 741190345..... 21, 25  
 881500130..... 27  
 881500240... 15, 19, 23

